

・ 虫よけシート仕様

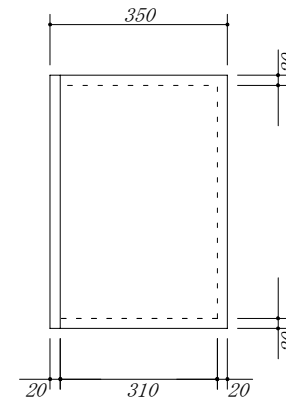
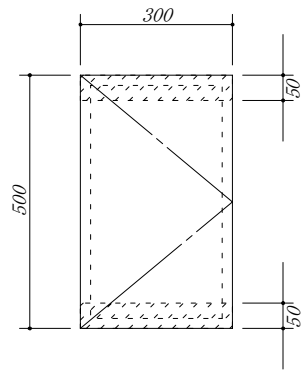

会社名	株式会社 藤榮	現場名	型式	FBH-30A (扉カラー)	
			品名	吊戸棚	
住所	豊明市阿野町稲葉 7 4 - 4 6	単位	mm	縮尺	寸法 300 × 350 × 500